

## Einbau- und Bedienungsanleitung

### Stahl 3-Punkt Automatik-Sicherheitsgurt Typ 780/790K - Vordersitze Zulassungs-Nr. Ar4m E4 0418076/Ar4m e4 118076

**Vor der Montage des Sicherheitsgurtes sorgfältig lesen!**

**Die Befestigungspunkte für den 3-Punkt-Automatiksicherheitsgurt sind:**

- a) Befestigungspunkt Türsäule oben
- b) Befestigungspunkt Türsäule unten
- c) Befestigungspunkt Bodenplatte oder Mitteltunnel  
(Fahrzeugsitz Innenseite)

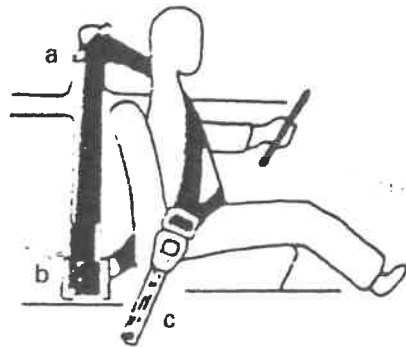

#### **Einbaufolge**

Die Lage der Einbaugewinde ist der Betriebsanleitung des Fahrzeugs zu entnehmen. Überprüfen Sie die Gewinde und entfernen Sie eventuelle Rückstände.

1. Punkt a) Umlenkbeschlag anschrauben (sollte schwenkbar/beweglich sein)
2. Punkt b) Beim Anbringen des Beschlages an der Automatikrolle ist darauf zu achten, dass das Gurtband nicht verdreht wird.
3. Punkt c) Anschrauben des Schlossteils

#### **Befestigungspunkt Türsäule oben Punkt A**

Unterlegscheibe nach Bedarf montieren

Kunststoffscheiben ohne Bund

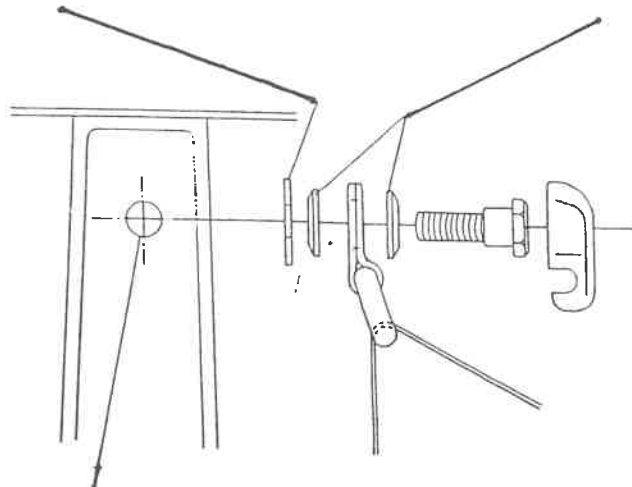

Gewindestopfen und Verkleidung am Einbaugewinde entfernen und Teile gemäß Abb. montieren.

## Befestigungspunkt Türsäule unten Punkt B

Montage:

Einbaugewinde freimachen. Vordersitz ganz nach vorne schieben.

Automatikrolle nach Abb. montieren.

Die Einbausketzen zeigen den Einbau des Sicherheitsgurtes auf der Fahrerseite (links), die Beifahrerseite ist genau spiegelbildlich einzubauen.

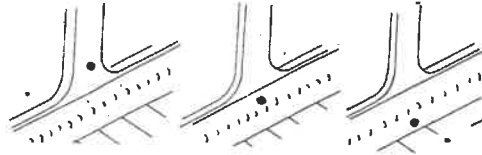

zu b) Verankerungspunkt außen unten (Automatikrolle)

Die Automatikrolle muss entsprechend der Abb. montiert werden und so ausgerichtet sein, dass das Gurtband senkrecht in die Automatikrolle ein- und auslaufen kann. Die Schrauben sind so fest anzuziehen, dass ein selbstständiges Verändern der Rollenlage nicht möglich ist.

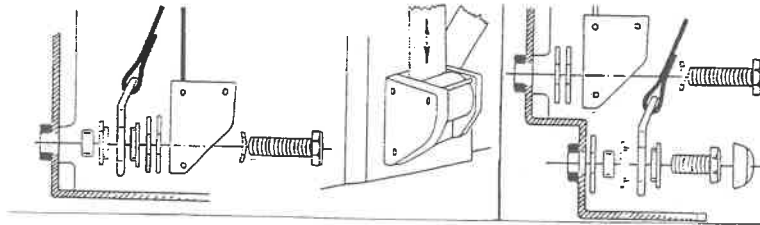

Das Gurtband darf bei der Montage nicht zu weit aufgerollt werden. Falls die Automatikrolle blockiert ist, **muss sie in senkrechte Stellung ausgerichtet werden**. Danach das aufgewickelte Gurtband um ca. 1/4 Umdrehung weiter aufrollen, um die Sperre zu lösen. Anschließend lässt sich das Gurtband **langsam herausziehen**.

## Befestigungspunkt Sitz, Fahrzeugboden oder Mitteltunnel (Fahrzeugsitz innen) Punkt C

Einbaugewinde am Sitz, Fahrzeugboden oder Mitteltunnel freimachen und Schlossteil gem. Abb. montieren. Nach erfolgter Montage ist das Schlossteil entsprechend den Erfordernissen durch Verbiegen und Verdrehen auszurichten (nicht 790K).

Sind Bodenteppiche vorhanden, soll die Schlosslasche unter den Teppich geführt und dort verschraubt werden. Dazu Schlitze in den Bodenteppich schneiden (nicht 790K).

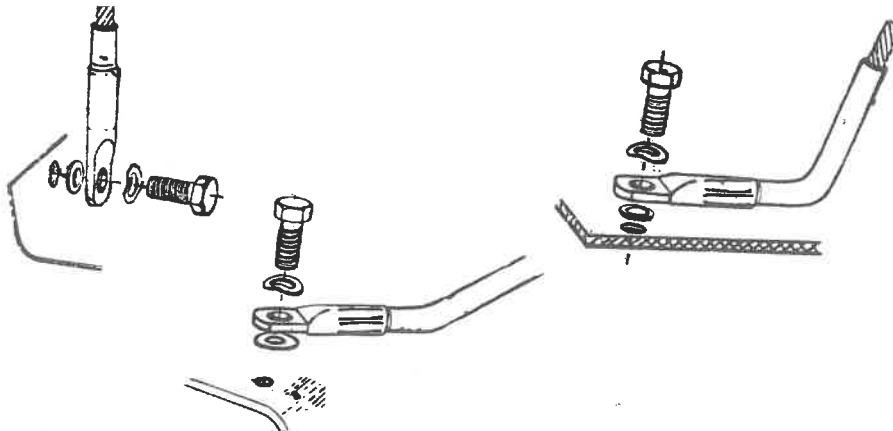

**Typ 790K mit Laschenschloss zur Befestigung am Sitz sollte in gleicher Reihenfolge montiert werden!!!!**

## Bedienungsanleitung Typ 780/790K

**Im Interesse Ihrer Sicherheit bitten wir Sie vor jeder Benutzung Ihren Sicherheitsgurt auf Beschädigungen zu überprüfen und sich erst danach anzuschnallen.**

Die Automatikrolle hat zwei voneinander unabhängige Sperrsysteme. Die Hauptsperre spricht bei entsprechenden Bewegungsänderungen (sehr starkes Bremsen, Aufprall, Überschlag) sofort an. Gesteuert wird diese Sperre entweder von einem CS (Car Sensitive)-Sensor mit einem speziellen "Standing Man"-System, einem Pendel oder einer Kugel, die in alle Richtungen reagieren. Diese Systeme reagieren auf die oben genannten Ereignisse und blockieren das Abrollsystem. Um die Sperrfunktion zu überprüfen, kann eine Vollbremsung bei niedriger Geschwindigkeit durchgeführt werden.

Die Zweitsperre ist als zusätzliche Sicherheitseinrichtung gedacht und reagiert, wenn das Gurtband mit hoher Geschwindigkeit herausgezogen wird. Der Reaktionswert ist bei dieser Sperre wesentlich höher als bei der Hauptsperre.

**Am Sicherheitsgurt, insbesondere an der Automatikrolle dürfen keine Veränderungen vorgenommen werden. Eine einwandfreie Funktion ist sonst nicht mehr gewährleistet.**

Beim Aufwickeln des Gurtbandes ist darauf zu achten, dass das Gurtband nicht die linke und rechte Seite der Automatikrolle berührt. Ist dies der Fall, kann die Automatikrolle bis zu maximal 7 Grad nachjustiert/nachgestellt werden.

### **Das ist wichtig:**

- Vergewissern Sie sich, dass das Gurtband nicht verdreht montiert oder angelegt wird und niemals an scharfen Kanten der Automatikrolle, des Sitzes oder des Fahrzeuginnenraums reibt/scheuert.
- Sicherheitsgurte, die angeschnitten, durchgescheuert, mit unvollständiger Naht, ausgefranst, beschädigt sind oder aus Unfallfahrzeugen stammen, müssen ersetzt werden.
- Nach einem Unfall empfehlen wir, die Verankerungspunkte in einer Autowerkstatt überprüfen zu lassen.
- Gelegentlich überprüfen/kontrollieren, ob alle Schrauben kräftig angezogen sind.
- Der Sicherheitsgurt ist nur für die Benutzung durch eine einzelne Person bestimmt und ist nicht für Kinder unter 6 Jahren geeignet.
- Der Gurt muss straff am Körper anliegen.

### **Anschnallen:**

Stecken Sie die Gurtzunge in den Schlosskopf, bis sie hörbar einrastet.

Der Gurt braucht nicht eingestellt zu werden. Das Verlängern oder Verkürzen des Gurtbandes wird je nach Sitzposition und Umfang des Gurtes/Körperumfangs durch die Automatikrolle reguliert. Die volle Beweglichkeit der angeschnallten Person ist in alle Richtungen gewährleistet.

### **Öffnen:**

Durch Drücken auf die rote Press-Drucktaste springt die Zunge aus dem Schlosskopf. In unbenutztem Zustand rollt die Automatikrolle das Gurtband auf und die Gurtzunge wird durch den Zungenstopper unterhalb des Umlenkbeschlags gehalten.

### **Einstellen:**

Das mitgelieferte Seilschloss kann Ihrer Sitzposition entsprechend gebogen werden.

Das Laschenschloss für Typ 790 kann nicht eingestellt werden.

### **Reinigen:**

Gelegentliches Waschen mit einem Schwamm, etwas warmem Wasser und Seife hält das Gurtband sauber. Verwenden Sie keine Bleich- oder Farbstoffe, da diese die Qualität des Gurtbandes beeinträchtigen können.

**Auch für Typ 790K mit Laschenschloss zur Befestigung am Sitz gültig!!!!**

<b>Carl Stahl GmbH&amp;Co.KG Gurtbandweberei Anhauser Str. 7 D-89542 Herbrechtingen Telefon: +49 (0)7324-9604-0 E-Mail: info@stahl-gurte.de</b>
---